

MADiO オーニング窓、すべり出し窓オペレーター用
マディオ

高所用オペレーター（下付用）

施工要領書

このたびは、三協アルミ商品をご採用いただきましてありがとうございます。
商品の組み立ておよび取り付けには、この要領書をよくお読みになり、正しく美しく仕上げてください。

組み立て・取り付け上の注意事項

ここに示した注意事項は、商品の性能・機能および強度や安全性を確保する上での重要な内容です。
施工にあたって必ずお守りください。

- ① オーニング窓、すべり出し窓オペレーター以外への転用および改造は、行なわないでください。
- ② 指定の部品以外は、使用しないでください。
- ③ ねじ止め箇所は、指定してあるねじをすべて確実に止めてください。
- ④ 組み立て・取り付け完了後、正しく作業が行なわれたこと、開閉作動が正常に行なうことができることおよび使用上の不具合がないか確認してください。

梱包内容

- 開梱時に種類と数量を確認してください(部品袋の内容にもご注意ください)。
- 商品に破損や異常がないか確認してください。
- 万一商品に破損や異常がある場合、部品が不足している場合は、販売店または三協立山株式会社 三協アルミ社までご連絡ください。

区分	名称	数量
部品	滑車	1個
	木ねじ丸4.1×40×7.6	3本
	施工要領書	1部

組み立て手順

1 ナイロンロープまたはボールチェーンの取り付け

- 滑車のカバーを外ずし、ナイロンロープまたはボールチェーンを回転板にセットします。
- カバーを再びねじ止めします。

➡ カバーねじ止めの際に、ねじを締めすぎないようにしてください。滑車に変形し、作動不良の原因となります。

➡ 必ずマディオオーニング窓用のナイロンロープ、またはボールチェーンを使用してください。他のものを使用すると、カラ回りなど作動不良の原因となります。

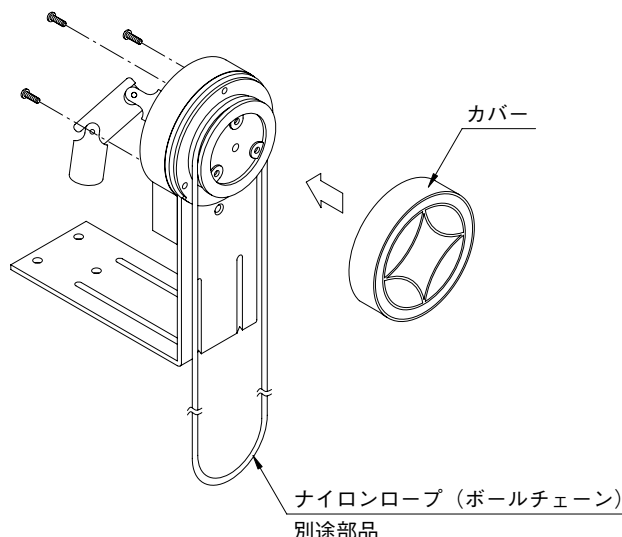

	三協アルミ品番	立山アルミ品番
ナイロンロープ	3K2472	CJWP-4
ボールチェーン	WB3497	CM7P-3

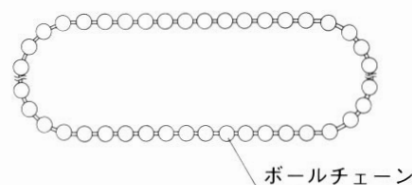

ナイロンロープの切りつめ方法

- 操作ロープは下記の要領にて任意の長さに調整できます。
- 1) ロープを必要長さまたは指定長さに切断してください。
- 2) ロープの両切断面を、右図のように電気ハンダゴテにあて若干溶かしてください。
- 3) 溶けた両切断面を下図のように合わせてください。

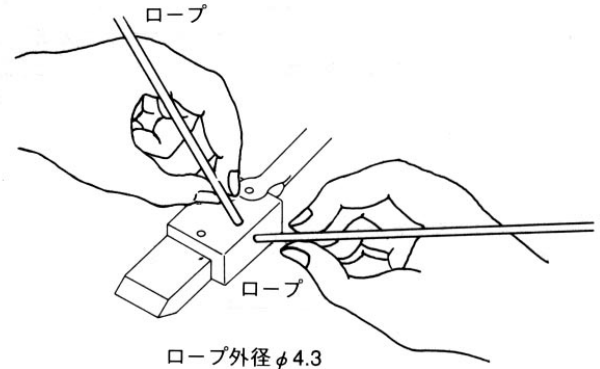
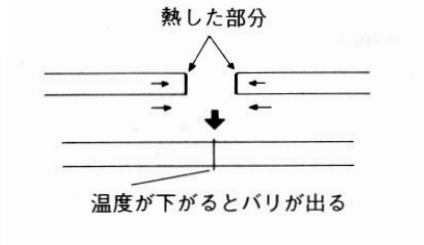

- 4) 電気ハンダゴテにバリ部をあて、回転させながらバリを取り除いてください。

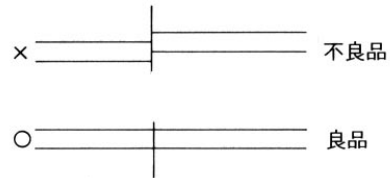
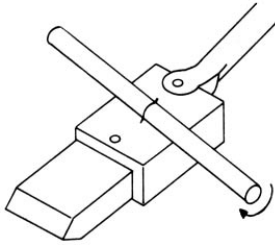

2 滑車とハンドルの取り付け

- 操作ハンドルレバーの止めねじをゆるめてレバーを取ってください。
- 操作ハンドル本体に **1** で組み立てた滑車を取り付け、止めねじでしっかり止めてください。

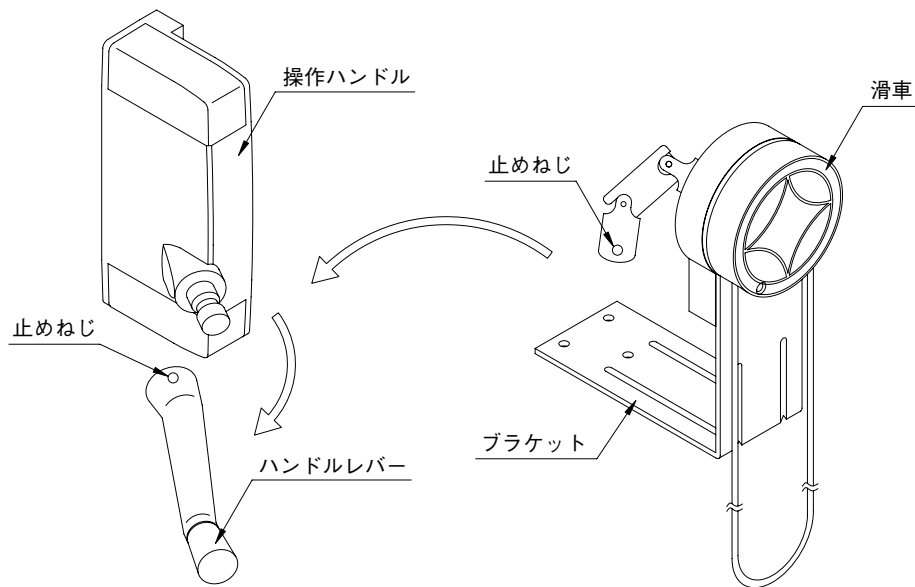

3 ブラケットの固定

• ブラケットを木ねじ丸4.1×40×7.6で躯体部分に固定してください。

➡ **注** ブラケット取り付け位置は、ユニバーサルがスムーズに回転する位置で固定してください。
 (図中の寸法は取り付け位置の目安です) 固定位置がずれた場合、作動不良の原因となります。

A寸法=21~40に対応

※図中の 囲み寸法はマディオJの場合を示します。

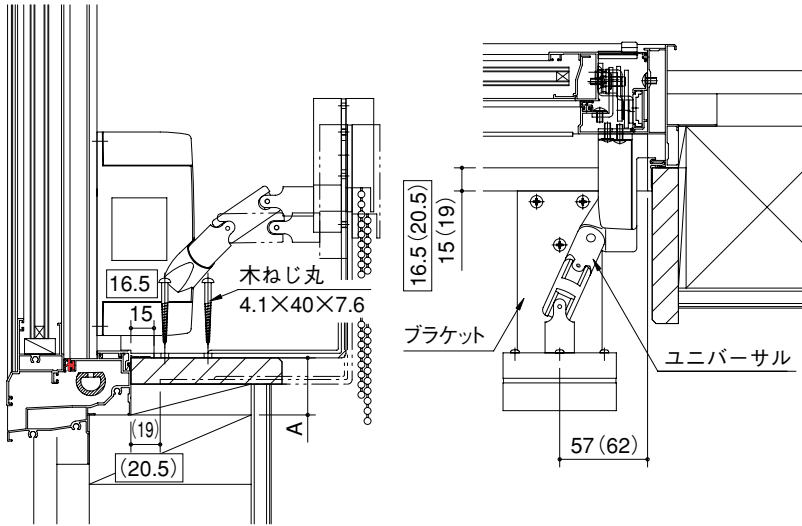

■ A寸法が20mm以下となる場合は、ブラケット取り付け部に木造作などをして、A寸法を21mm以上としてください。

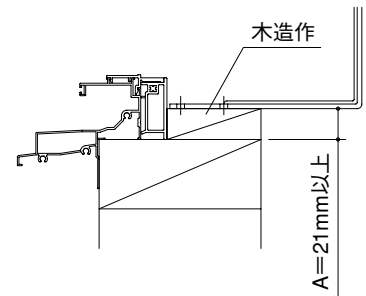

• () 内寸法はA=21mmの場合の寸法です。

基準図

縮尺1/5

※図中の 囲み寸法はマディオJの場合を示します。

■ 縦断面

■ 横断面

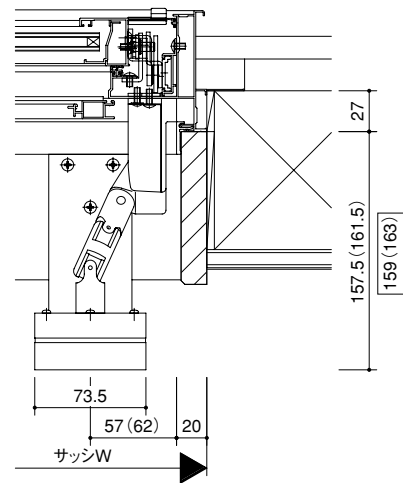
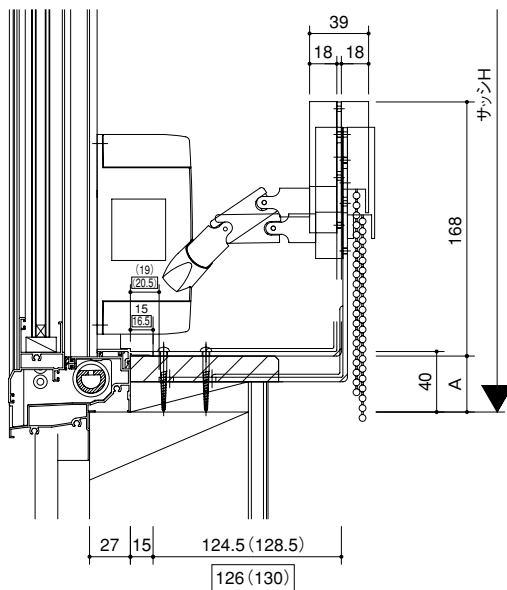

• () 内寸法はA=21mmの場合の寸法です。

