

取付位置関係図

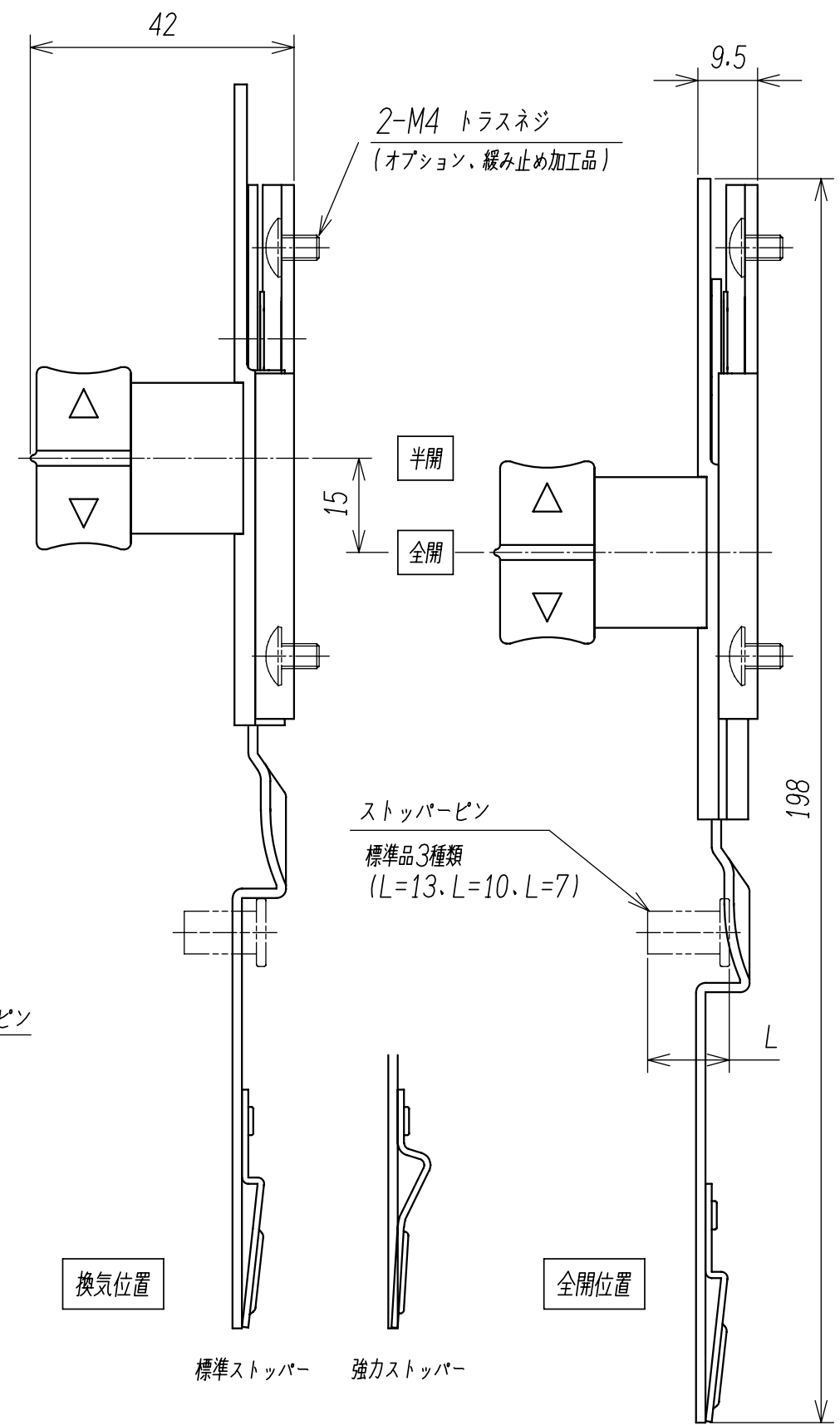

換気位置







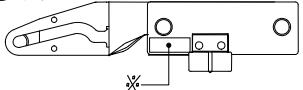

全開位置

標準ストッパー 強力ストッパー

セーフティストッパー開き用 取付要領書(標準)

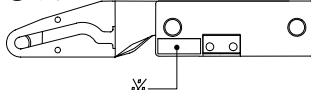

I. 部品をお確かめ下さい (ホワイト・ブラック・ブロンズの3種類の色調があります) ※取付ビスは含まれていません

標準操作ボタン固定式	標準操作ボタン脱着式						
<p>①本体</p>  <p>※</p> <p>②小袋</p>  <p>ストッパーピン 1個</p> <p>③小袋</p>  <p>キャップ 2個</p> <p>④小袋</p>  <p>SUS ワッシャー t1.0 2個</p> <table border="1"> <tr><td>勝手 (※部文字)</td></tr> <tr><td>内観左吊元用 1</td></tr> <tr><td>内観右吊元用 2</td></tr> </table>	勝手 (※部文字)	内観左吊元用 1	内観右吊元用 2	<p>①本体</p>  <p>※</p> <p>②小袋 1</p>  <p>ストッパーピン 1個</p> <p>③小袋 2</p>  <p>キャップ 2個</p>  <p>脱着操作ボタン 1個</p> <p>④小袋</p>  <p>SUS ワッシャー t1.0 2個</p> <table border="1"> <tr><td>勝手 (※部文字)</td></tr> <tr><td>内観左吊元用 1</td></tr> <tr><td>内観右吊元用 2</td></tr> </table>	勝手 (※部文字)	内観左吊元用 1	内観右吊元用 2
勝手 (※部文字)							
内観左吊元用 1							
内観右吊元用 2							
勝手 (※部文字)							
内観左吊元用 1							
内観右吊元用 2							

II. セーフティストッパー取付位置

1. 障子を閉めた状態で、ハンドル・ロック等に干渉しない位置にセーフティストッパー本体を置き取付位置を決めます。
2. ストッパーピンの取付位置は、セーフティストッパー本体との位置関係から決めます。

II. 取付用穴の加工

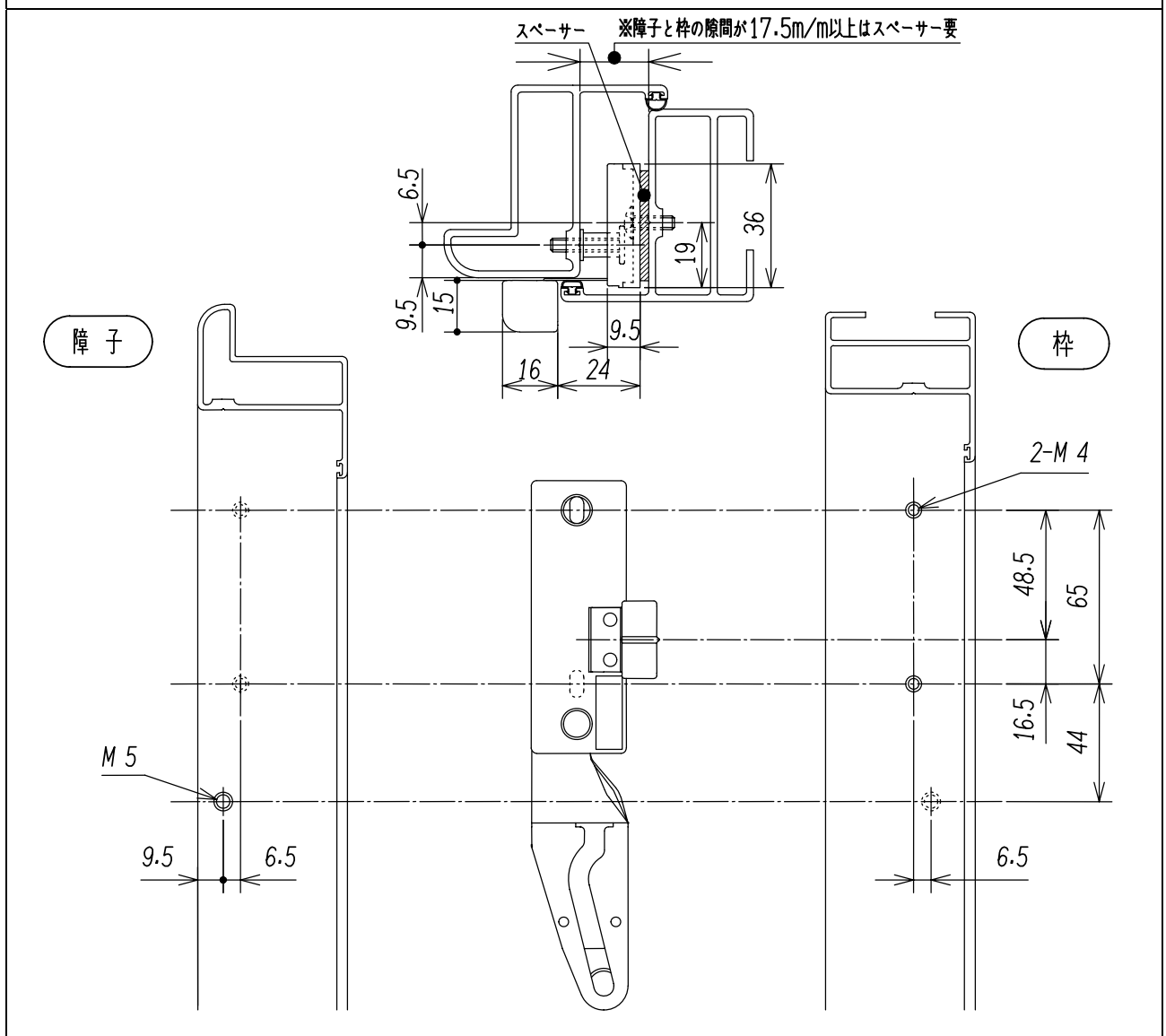

IV. ストッパーピンの取付

ストッパーピンは下図の要領で取付けして下さい。

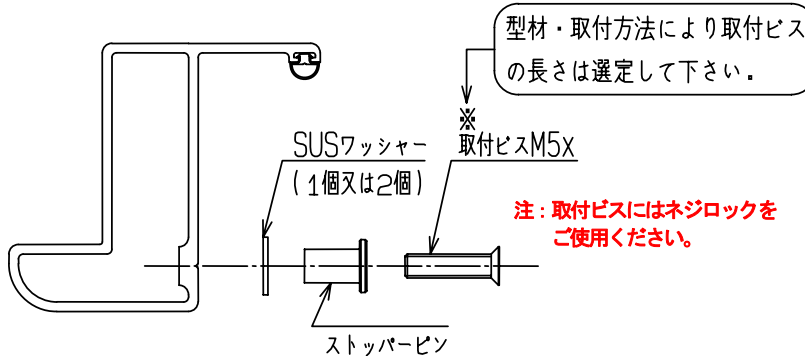

注意

電動工具の使用はトルク管理に十分にご注意下さい。

ビスの締めすぎにご注意下さい。ビスがなめたり、型材が変形する可能性があります。

V. 本体の取付・作動確認・調整

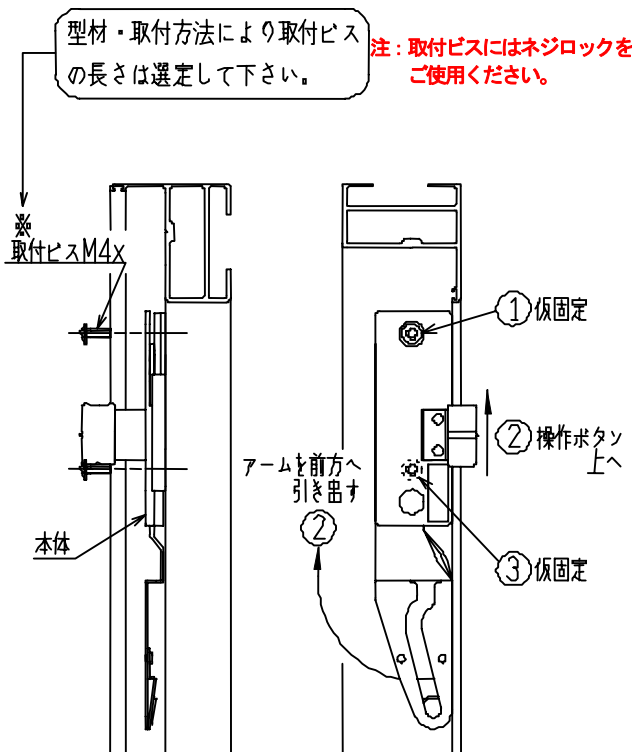

- ①取付ビスM4で本体上部を仮固定して下さい。
- ②操作ボタンを上げアームを前方へ引き出して下さい。本体下部固定穴が見えます。
- ③取付ビスM4で本体下部を仮固定して下さい。
- ④操作ボタンを上下させて作動を確認して下さい。
- ⑤操作ボタンを下げ、セーフティストッパーの全開位置で障子を開閉した時にアームとストッパーピンが干渉しない事を確認して下さい。アームとストッパーピンが干渉する場合は、本体を上下方向に移動させて調整して下さい。
- ⑥障子を閉め、操作ボタンを上げ、セーフティストッパーの半開位置で、障子を静かに開いてアームとストッパーピンがかかっている事を確認して下さい。
- ⑦仮固定のビスを本締めして、本体を固定して下さい。

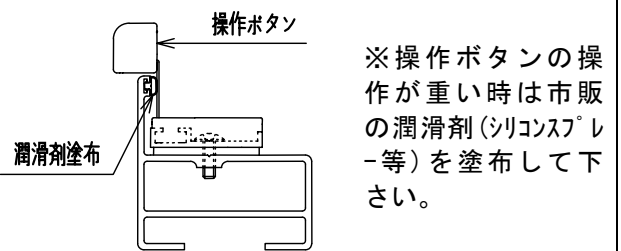

VI. キャップ取付

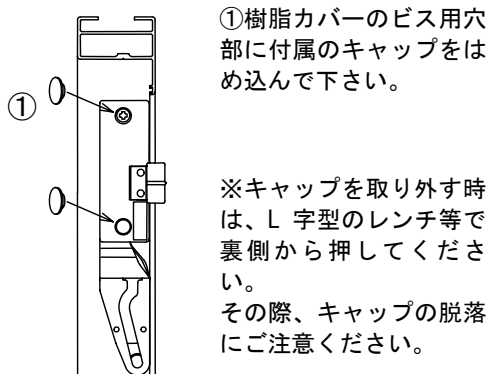

VII. 操作ラベル貼り付け (オプション)

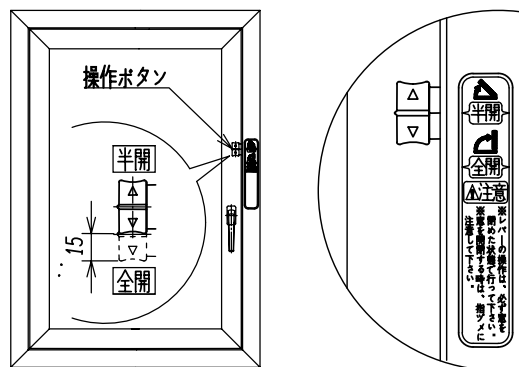





操作ボタンを上げた状態で左図の様に位置を合わせて、操作ラベルを貼って下さい。

セーフティストッパー開き用 取扱説明書

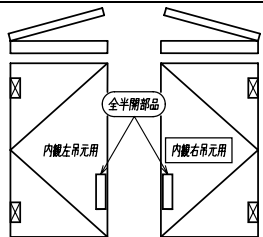
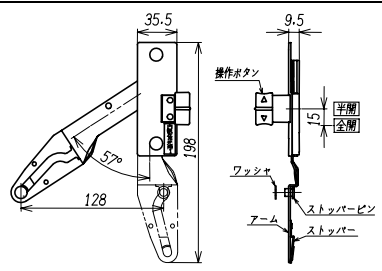
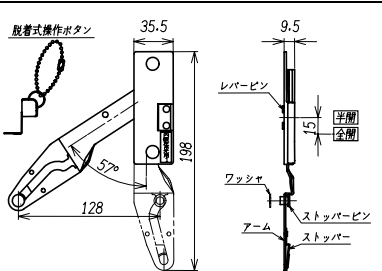

セーフティストッパーを正しくご使用いただくために、この取扱説明書をよくお読み下さい。

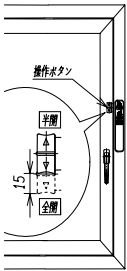
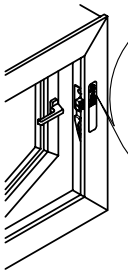
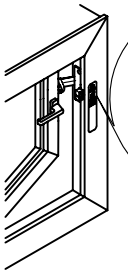
セーフティストッパーは、窓の全開・半開をボタン操作で簡単に切り替えられる窓換気用ストッパーです。通常は半開でご使用いただくことをおすすめします。

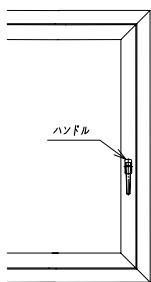
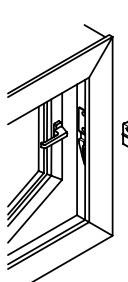
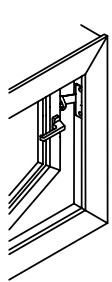
I. 種類			
(1) 左右勝手があります	(2) 操作ボタンは2種類あります(左右勝手共通)		
			
内観左吊元用 1 内観右吊元用 2	操作ボタン固定式	操作ボタン脱着式	
II. 操作ボタン固定式の操作方法  操作時の指ツメに注意して下さい  強風時は窓を開けないで下さい			
セーフティストッパーの操作ボタンは窓を閉めた状態でハンドルの下(もしくは上)に取付いています。操作ラベルの全開か半開位置に操作ボタンを動かし、ハンドル操作により窓を開けて、セーフティストッパーが全開か半開の確認を行って下さい。			
			<p>1. 全開から半開への切換え</p> <ol style="list-style-type: none"> ①窓を閉めて下さい。 ②操作ボタンを矢印△の方向へ上げて下さい。 ③窓は半開で開閉が行えます。 <p>2. 半開から全開への切換え</p> <ol style="list-style-type: none"> ①窓を閉めて下さい。 ②操作ボタンを矢印▽の方向へ下げて下さい。 ③窓は全開で開閉が行えます <p>※操作ラベルはオプションとなります。</p>
閉状態 操作ボタンの全開・半開の切換えは、必ず窓を閉めた状態で行って下さい。	全開 セーフティストッパーのアームは、窓枠に固定されています。	半開 セーフティストッパーのアームは、一定の開口寸法でストップします。	
III. 操作ボタン脱着式の操作方法  操作時の指ツメに注意して下さい  強風時は窓を開けないで下さい			
ハンドル操作により窓を開けて、セーフティストッパーの取付位置と全開か半開の確認を行って下さい。 注：セーフティストッパーの操作ボタンは固定されておりません。全開・半開の操作時以外のご使用時には操作ボタンを取り外しご使用下さい。(操作時のボタンの脱落に注意して下さい。)			
			<p>1. 全開から半開への切換え</p> <ol style="list-style-type: none"> ①窓を開けて脱着操作ボタンをセーフティストッパー本体レバーピンにセットします。 ②窓を閉めて下さい。 ③操作ボタンを矢印△の方向へ上げて下さい。 ④窓は半開で開閉が行えます。 ⑤操作ボタンを脱して下さい。 <p>2. 半開から全開への切換え</p> <ol style="list-style-type: none"> ①窓を開けて脱着操作ボタンをセーフティストッパー本体レバーピンにセットします。 ②窓を閉めて下さい。 ③操作ボタンを矢印▽の方向へ下げて下さい。 ④窓は全開で開閉が行えます。
閉状態 操作ボタンの全開・半開の切換えは、必ず窓を閉めた状態で行って下さい。	全開 セーフティストッパーのアームは、窓枠に固定されています。	半開 セーフティストッパーのアームは、一定の開口寸法でストップします。	