

振れ止め

(単位：mm)

R型

材質：樹脂

※R-25にはサラビス仕様のR-25型(B)とナベビス仕様のR-25型(C)を御用意しています。オプションとして1個にビス2本おつけできます。

※R-25型(D)についてはP.45を参照して下さい。

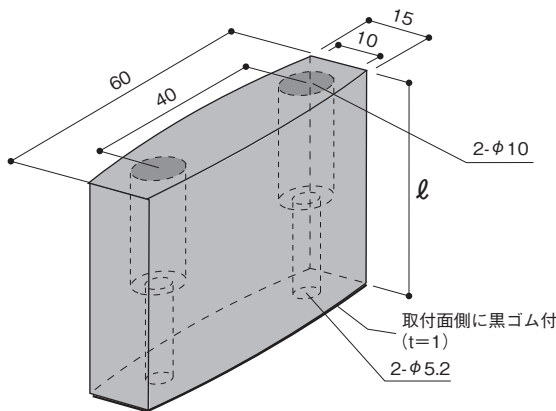

WG型

材質：樹脂

(高密度ポリエチレン)

※特注製作品も御相談して下さい。
(例えば、厚さ13のWG-25、WG-50、WG-70等)

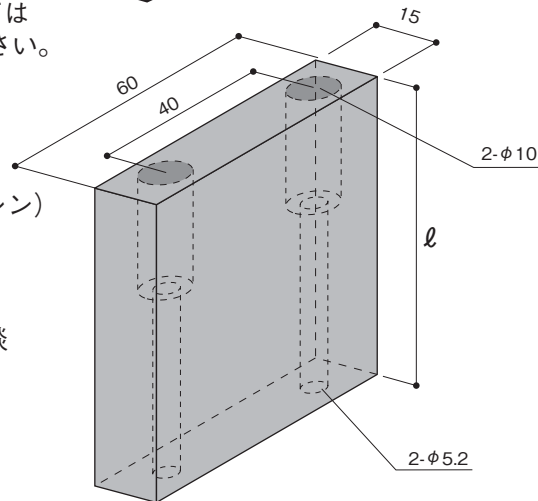

R型



l 寸法=25、50、55mmの種類があります。
注) l 寸法25には左図の中座ぐりは、ありません。
 l 寸法25は皿もみ(但し、R-25(C)はナベ用ビス加工となります。)
 l 寸法50、55は取付面より25の所で皿もみ

WG型

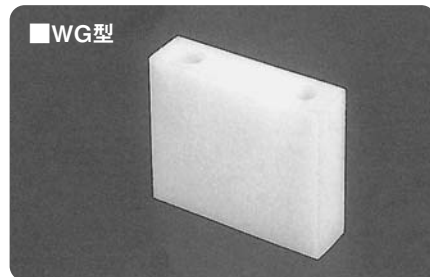

l 寸法=20、25、30、45、50、55、70、75、80mmの種類があります。
注) l 寸法20・25・30には左図の中座ぐりは、ありません。
 l 寸法20・25は皿もみ
 l 寸法30以上は取付面より25の所で皿もみ