

# ドアクローザ **80** series **スタンダード型**

(ストップなし・ストップ付)

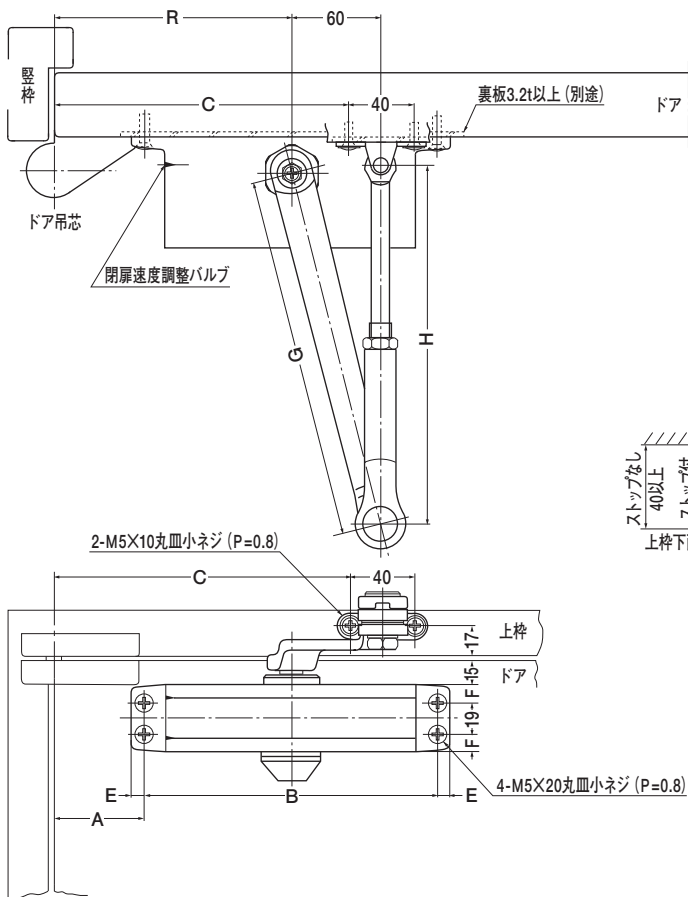

ストップなし	ストップ付	A	B	C	E	F	G	H	I	J	R	S
81	181	41	178	170		11.5			67		130	20.5
82	182	45	190	180	8	13	220	219	72.5	19	140	24.5
83	183	61	208	205							165	
84	184	65	230	220	10	14.5	280	282	77	20	180	25.5

本図はストップ付、右開きを示す。

ストップ付 } 取付位置は同じです。  
ストップなし }

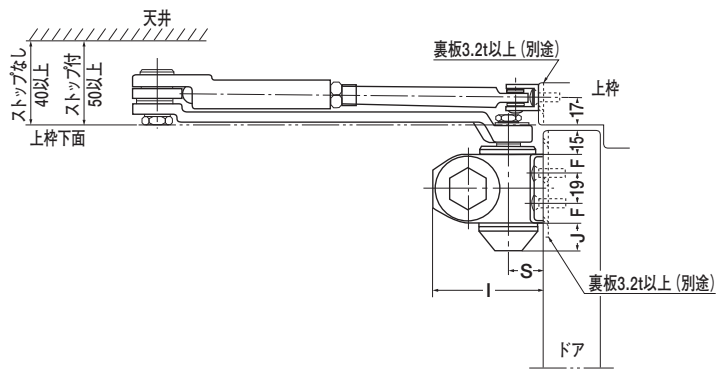

81・181・82・182は  
木製用取付ネジも梱包しています。  
木製枠用：2-5.1×25丸皿木ネジ  
木製ドア用：4-5.1×32丸皿木ネジ

注) 木製用取付ネジは木の種類によって  
緩み等が発生する場合があります。